

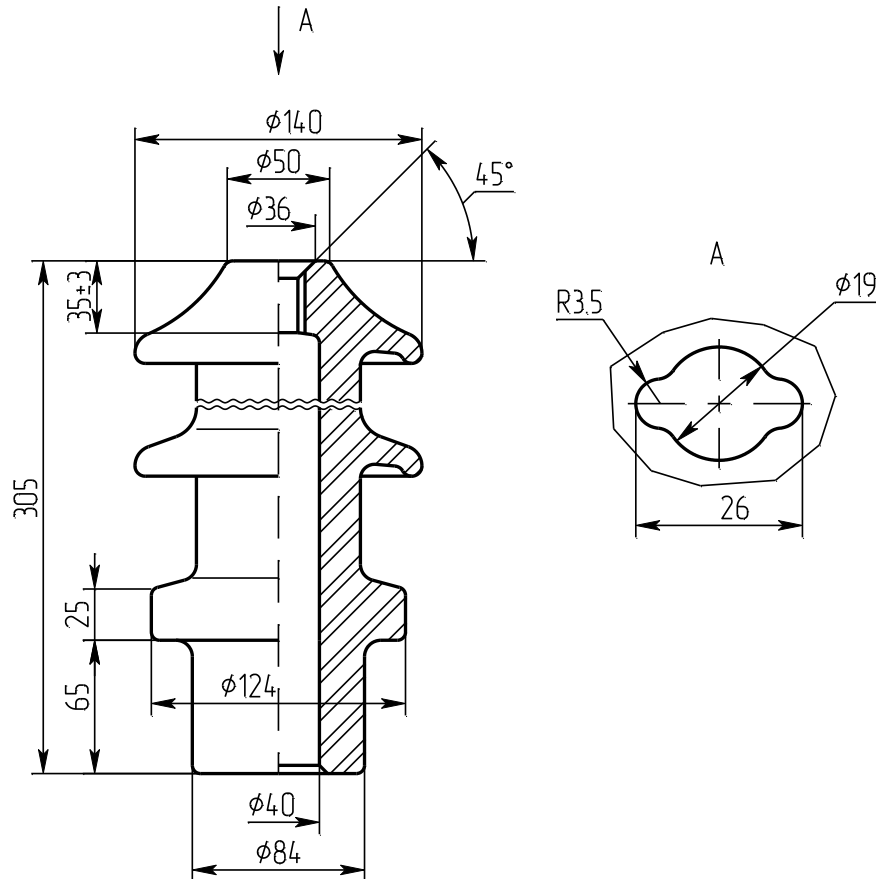

Изолятор проходной неармированный для съемных трансформаторных вводов
Ізолятор прохідний неармований для зйомних трансформаторних вводів



ИПТ-10/400 Б 01
чертеж ИВЕЮ.757524.048
креслення

Номинальное напряжение, кВ Номінальна напруга, кВ	10
Номинальный ток, А Номінальний струм, А	400
Минимальная разрушающая сила на изгиб, кН Мінімальна руйнівна сила на згин, кН	5
Длина пути утечки не менее, см Довжина шляху витоку не менше, см	30
Масса, кг Маса, кг	4,5
Изолятор соответствует требованиям: Ізолятор відповідає вимогам:	ТУ 16-757.032-86
Срок службы-не менее 25 лет Строк служби-не менше 25 років	